

KELOX

KMP481 KELOX-PROTEC Montážní nástěnka 90° s vnějším závitem 50mm 20x1/2"x50

73256D02

aplikační oblasti

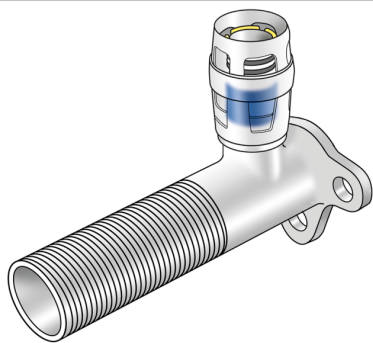

Montážní lišta s vnějším závitem 50 mm, z mosazi bez porů metalizované, včetně opěrné objímky, s O-kroužky, vytahovacími bariérami a ochranným kroužkem jako zasouvací pojistkou

Celková výška:

1/2" - 85mm

certifikace



specifikace

informace o výrobku

port 1 Einsteck

design Winkel

produktové informace

VPE1 10 SA1

VPE2 60 KT1

weight 0,196 KGM

text KELOX-PROTEC Montážní nást?nka 90° s vn?jším závitem 50mm

INTRNR 74122000

main material group KELOX

material group KELOX-PROtec Nasúvacie tvarovky

code KMP481

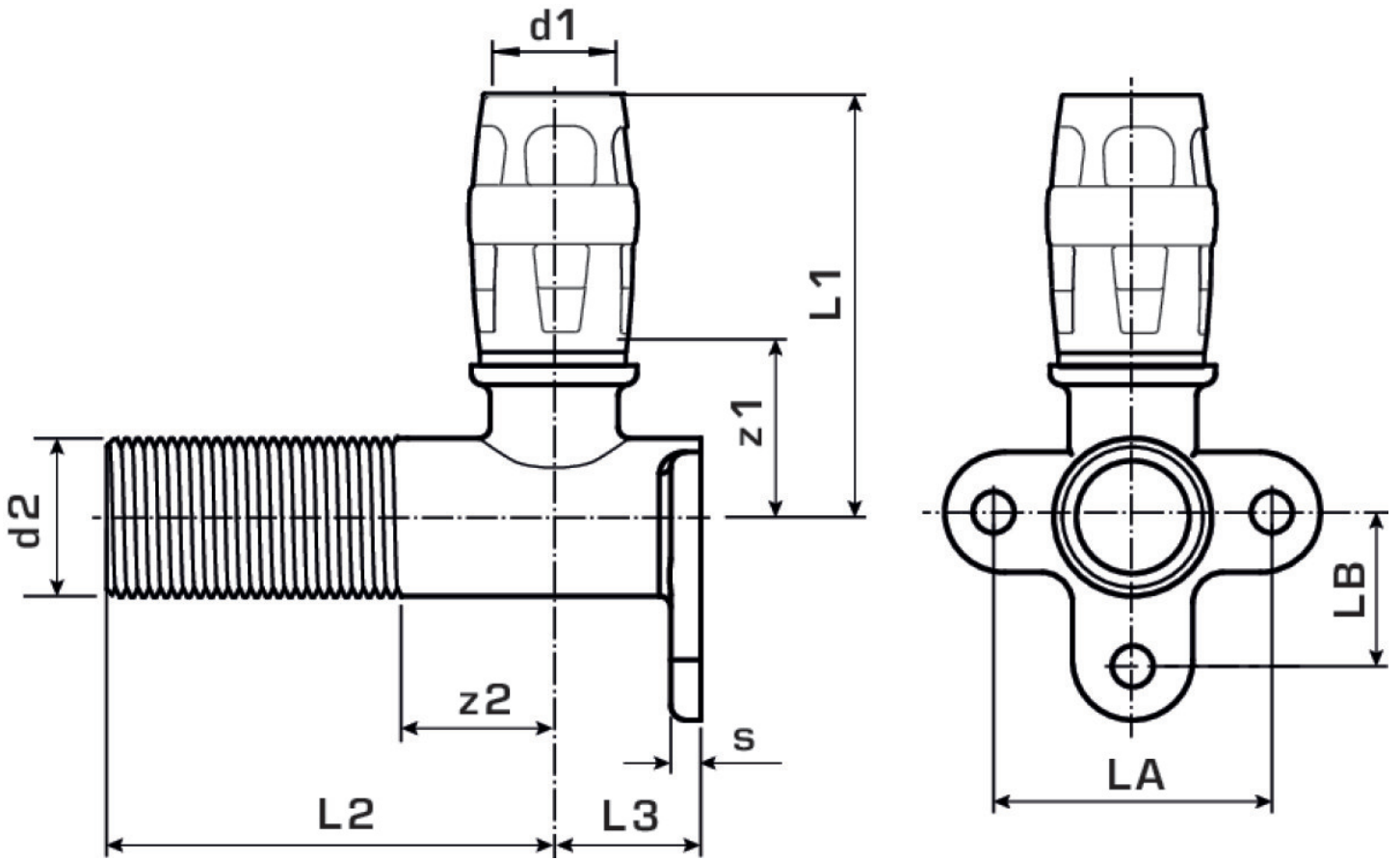

Art. No	label	d1 mm
73256D02	20x1/2"x50	20