

# LEXEL

## LX54 LEXEL Klebeband 50mm

5700100

### Anwendungsbereiche

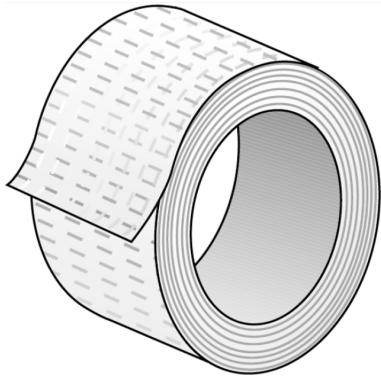

Gewebeklebeband zum Befestigen der Nachisolierung bei Formstücken und Stößen

Breite: 50mm

Rollenlänge: 10m

Frabe: silbergrau

# Spezifikationen

Produktinformation	
VPE1	10,00 KT1
L	10 m
Gewicht	0,112 KGM
Text	LEXEL Klebeband
INTRNR	70199000
Hauptwarengruppe	LEXEL
Warengruppe	LEXEL Isolierungen u. Zubehör
Code	LX54



Art. Nr	Bezeichnung
5700100	50mm



**KE KELIT GmbH**  
A 4020 Linz, Ignaz-Mayer-Straße 17, Austria, Europe  
**TELEFON** +43 (0) 50 779 **E-MAIL** office@kekelit.com  
www.kekelit.com