



CP451 STEELFIX C-Stahl Press-Holländer mit AG



Symbolgrafik

Produktbeschreibung:

Press-Holländer mit Außengewinde nach EN 10226-1 aus C-Stahl mit aufgebracht Zinkschicht, inkl. EPDM-Dichtelemente, von d15-54 „unverpresst undicht“

Presskontur: M

Produkteigenschaften:

Material 1	Stahl	Material 2	Stahl
Werkstoffgüte 1	St 34.2 (1.0034)	Werkstoffgüte 2	St 34.2 (1.0034)
Oberfläche 1	galvanisch/elektrolytisch verzinkt	Oberfläche 2	galvanisch/elektrolytisch verzinkt
Anschluss 1	Pressmuffe	Anschluss 2	Außengewinde konisch (NPT)
Minimale Mediumtemperatur (kontinuierlich)	-35 °C	Maximale Mitteltemperatur (kontinuierlich)	120 °C
Max. Arbeitsdruck bei 20 °C	16 bar	Press-Kontur	M
Dichtung	EPDM		

Erweiterte Produkteigenschaften:

Art.-Nr.	Bezeichnung	Gewicht	VPE1	VPE2	Mengeneinheit
54741B02	15x1/2"	0,129 KGM	2	50	STK
54741C02	18x1/2"	0,135 KGM	2	50	STK
54741D04	22x3/4"	0,206 KGM	2	40	STK
54741E05	28x1"	0,322 KGM	2	30	STK
54741F06	35x5/4"	0,432 KGM	2	16	STK
54741G07	42x6/4"	0,519 KGM	2	12	STK
54741H09	54x2"	0,852 KGM	2	4	STK





CP451 STEELFIX C-Stahl Press-Holländer mit AG

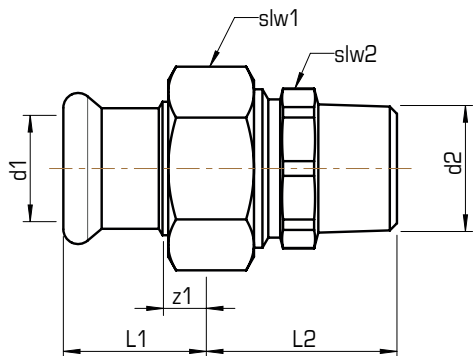

Art.-Nr.	Bezeichnung	d1 mm	d2 Zoll	z1 mm	L1 mm	L2 mm	slw1 mm	slw2 mm
54741B02	15x1/2"	15	1/2 Zoll (15)	10	30	34	30	25
54741C02	18x1/2"	18	1/2 Zoll (15)	8	28	36	30	25
54741D04	22x3/4"	22	3/4 Zoll (20)	9	30	40	36	32
54741E05	28x1"	28	1 Zoll (25)	9	32	42,5	46	39
54741F06	35x5/4"	35	1 1/4 Zoll (32)	9	35	47	52	46
54741G07	42x6/4"	42	1 1/2 Zoll (40)	11	41	47	58	51
54741H09	54x2"	54	2 Zoll (50)	12	47	53	75	65

