

KELOX

KMP485L KELOX-PROTEC Anschluss-Set - 20mm 20x1/2" 15cm

73286D02

Felhasználási terület

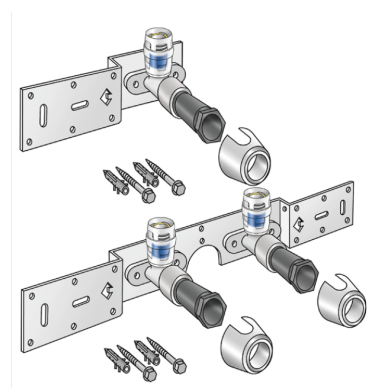

Mit KMP480L Wandscheibe um 20 mm verlängert, schalldämmend, Stopfen, Metallhalterung, Dübel und Befestigungselemente

KEINE Gewinderohre und Tempergussfittings eindrehen!

Engedélyek:



Specifikáció

Termékinformációk	
VPE1	1 KT1
VPE2	12 KT2
Tömeg	1,146 KGM
Szöveg	KELOX-PROTEC Anschluss-Set - 20mm
BELS?	74122000
Áruf?csoport	KELOX
Áruf?csoport	KELOX-PROtec Steckformstücke
Kód	KMP485L