

# KELOX

## KMP480LX KELOX-PROTEC CLIX Wandscheibe mit IG 20mm 20x1/2"

730251D02

### Felhasználási terület

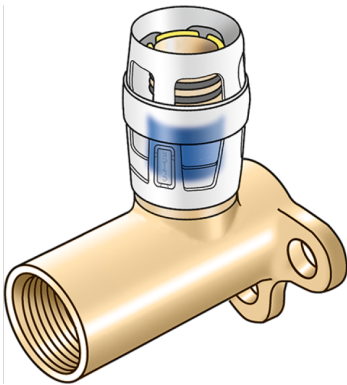

Steck-Wandscheibe mit IG um 20mm verlängert, aus entzinkungsbeständigem Messing (DZR), inkl. Stechhülse aus transparentem Polyamid mit Einschubklickgeräusch, sowie haptischem und optischem Einsteckindikator, O-Ringen, Auszugsbarrieren und Protectorring als Einschubsicherung  
Gesamthöhe: 1/2" - 66mm  
KEINE Gewinderohre und Tempergusfittings eindrehen!

## Engedélyek:



# Specifikáció

## Termékinformációk

Csatlakozás 1	Einsteck (Push-Fitting)
Forma	Durchgängig rechtwinklig

## Műszaki tulajdonságok

Max. üzemi nyomás 20°C-nál	10 bar
----------------------------	--------

## Termékinformációk

VPE1	10,00 SA1
VPE2	60,00 KT1
Tömeg	0,200 KGM
Szöveg	KELOX-PROTEC CLIX Wandscheibe mit IG 20mm
BELS?	74122000
Árúfcsoport	KELOX
Árúfcsoport	KELOX-PROtec Steckformstücke
Kód	KMP480LX

