

# STEEL FIX C-STAHL

CP451 STEELFIX C-Stahl Press-Holländer mit  
AG 18x1/2"

54741C02

## Anwendungsbereiche

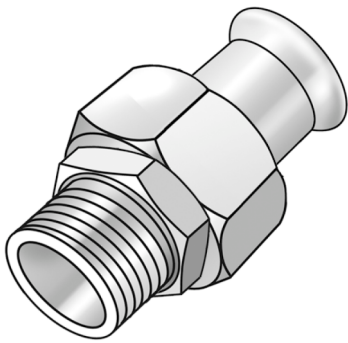

Press-Holländer mit Außengewinde nach EN 10226-1 aus C-Stahl mit aufgebracht Zinkschicht,  
inkl. EPDM-Dichtelemente, von d15-54 "unverpresst undicht"

Presskontur: M

# Spezifikationen

## Artikelinformationen

|             |                            |
|-------------|----------------------------|
| Anschluss 1 | Pressmuffe                 |
| Anschluss 2 | Außengewinde konisch (NPT) |
| Ausführung  | 1-teilig                   |
| Form        | gerade                     |
| Presskontur | M                          |

## technische Eigenschaften

|                                 |        |
|---------------------------------|--------|
| Maximaler Arbeitsdruck bei 20°C | 16 bar |
|---------------------------------|--------|

## Produktinformation

|                  |   |
|------------------|---|
| VPE1             | 2,00 SA1                                |
| VPE2             | 50,00 KT1                               |
| VPE3             | 1250,00 DDP                             |
| Gewicht          | 0,135 KGM                               |
| Text             | STEELFIX C-Stahl Press-Holländer mit AG |
| INTRNR           | 73079980                                |
| Hauptwarengruppe | STEELFIX                                |
| Warengruppe      | C-STAHL Pressformstücke                 |
| Code             | CP451                                   |

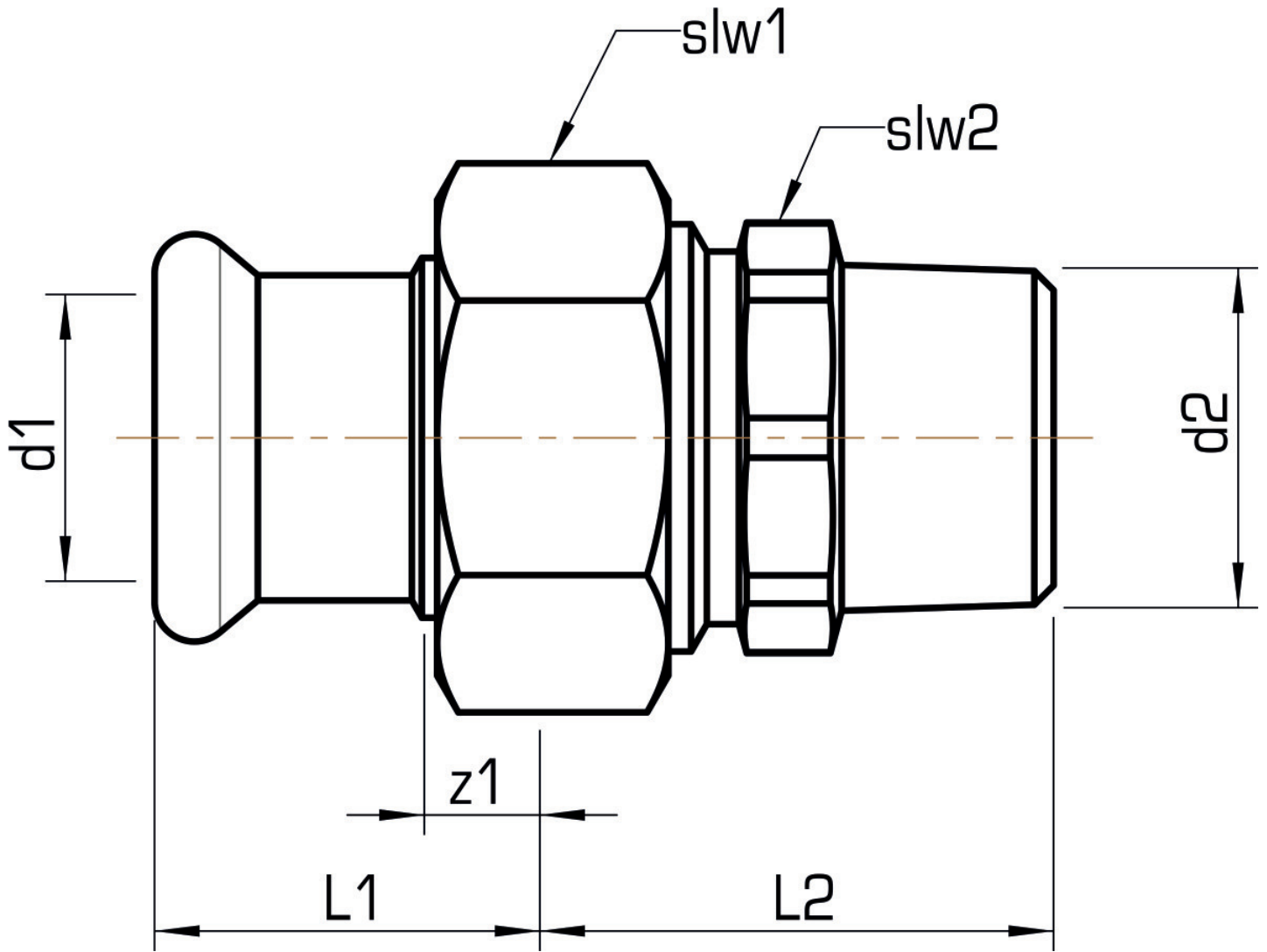

| Art. Nr  | Bezeichnung | d2 Zoll          | d1 mm | L1 mm | L2 mm | z1 mm | slw1 mm | slw2 mm |
|----------|-------------|------------------|-------|-------|-------|-------|---------|---------|
| 54741C02 | 18x1/2"     | 1/2 Zoll<br>(15) | 18    | 28    | 36    | 8     | 30      | 25      |