

PHONEX

ASP496 PHONEX AS-PLUS Eck-Doppel- Abzweiger 87° 110/110/110

14792LLL

Anwendungsbereiche

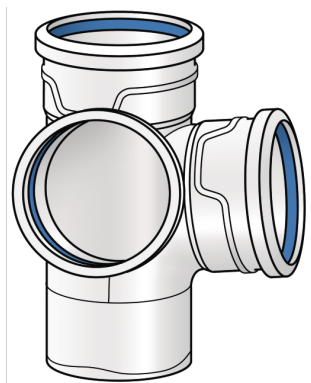

PP - Mineralverstärktes hochschalldämmendes Formstück, mit angeformten Steckmuffen, patentierten Lippendichtringen mit integriertem Gleitmittel und Hexagon-Anfasung zur Reduzierung der Einsteckkräfte

Spezifikationen

Artikelinformationen

Ausführung sonstige

Produktinformation

VPE1 2,00 KT1

VPE2 48,00 PAL

Gewicht 1,131 KGM

Text PHONEX AS-PLUS Eck-Doppel-Abzweiger 87°

INTRNR 39174000

Hauptwarengruppe PHONEX AS

Code ASP496

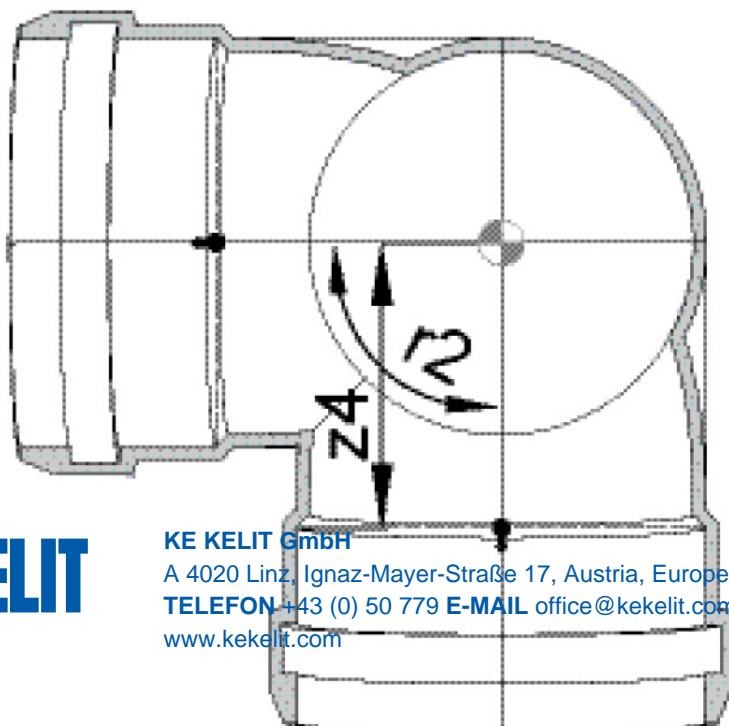
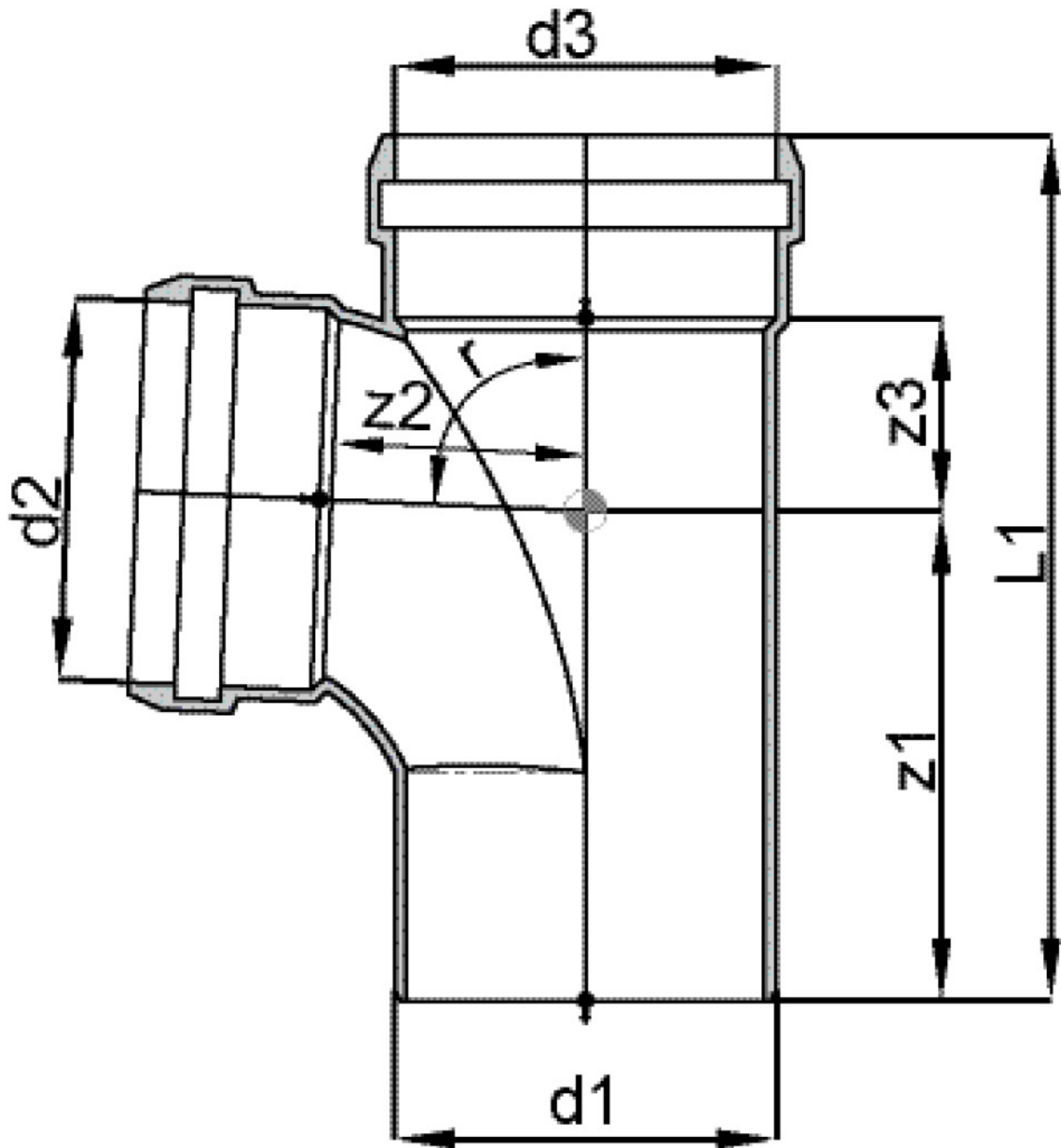

Art. Nr	Bezeichnung
14792LLL	110/110/110



KE KELIT GmbH
A 4020 Linz, Ignaz-Mayer-Straße 17, Austria, Europe
TELEFON +43 (0) 50 779 **E-MAIL** office@kekelit.com
www.kekelit.com