

# PHONEX

## ASP510 PHONEX AS-PLUS Putzstück 90

14810KK0

### Anwendungsbereiche

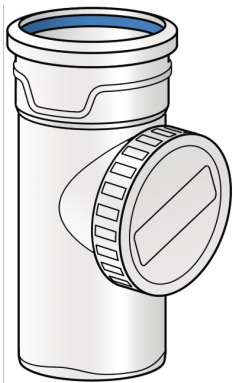

PP - Mineralverstärktes hochschalldämmendes Formstück, mit angeformter Steckmuffe, patentiertem Lippendichtring mit integriertem Gleitmittel und Hexagon-Anfasung zur Reduzierung der Einsteckkräfte

# Spezifikationen

## Artikelinformationen

<b>Anschluss 1</b>	Zapfen/Rohrende
<b>Anschluss 2</b>	Einsteck (Push-Fitting)
<b>Anschluss 3</b>	sonstige

## Produktinformation

<b>VPE1</b>	4,00 KT1
<b>VPE2</b>	192,00 PAL
<b>Gewicht</b>	0,650 KGM
<b>Text</b>	PHONEX AS-PLUS Putzstück
<b>INTRNR</b>	39174000
<b>Hauptwarengruppe</b>	PHONEX AS
<b>Code</b>	ASP510

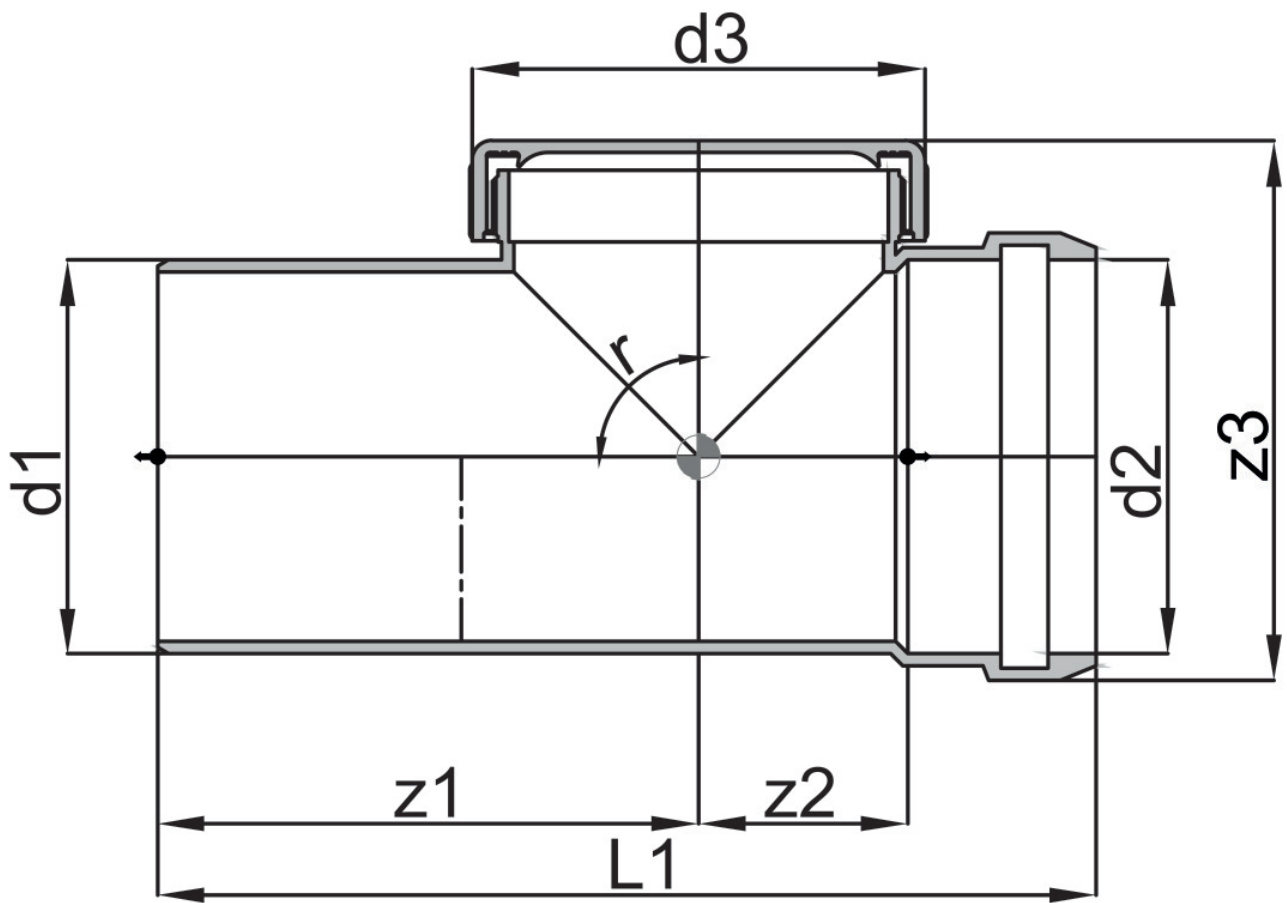

Art. Nr	Bezeichnung	d1 mm	d2 mm	d3 mm	L1 mm	z1 mm	z2 mm	z3 mm
14810KK0	90	90	90	111	228	114	62	131